

CONSTANT 250

CRÉÉ LE
2024-11-13

Surface totale 99.64 m ²	Étages 1	Pièces 10	Salle de bain 1
---	--------------------	---------------------	---------------------------

CONSTANT 250



SURFACE TOTALE : 99.64 m² • SURFACE HABITABLE : 99.64 m² • ÉTAGES : 1 • PIÈCES : 10

▼ 5e étage

SURFACE TOTALE : 99.64 m² • SURFACE HABITABLE : 99.64 m² • PIÈCES : 10

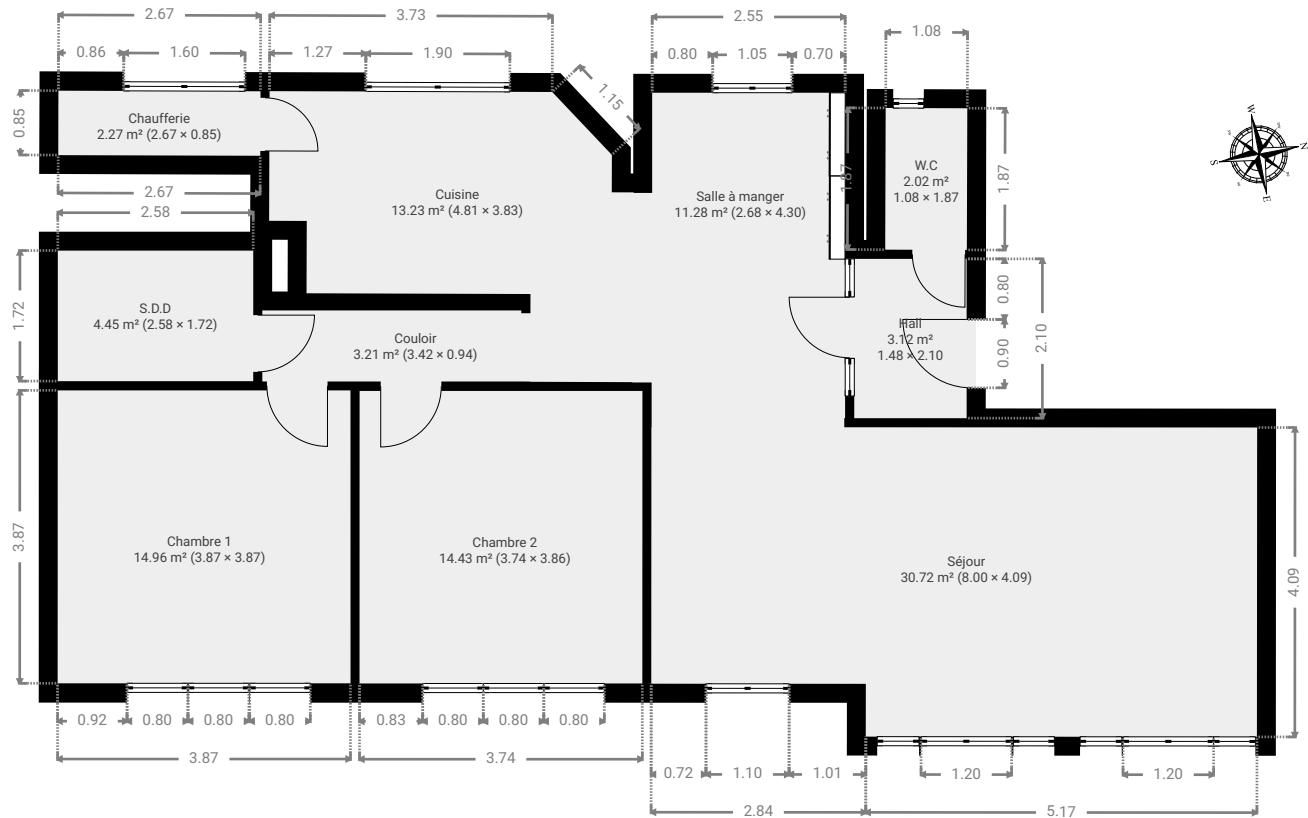

CONSTANT 250

SURFACE TOTALE : 99.64 m² • SURFACE HABITABLE : 99.64 m² • ÉTAGES : 1 • PIÈCES : 10

▼ Chambre 1 5e étage

LARGEUR : 3.87 m • LONGUEUR : 3.87 m
SURFACE : 14.96 m² • PÉRIMÈTRE : 15.47 m

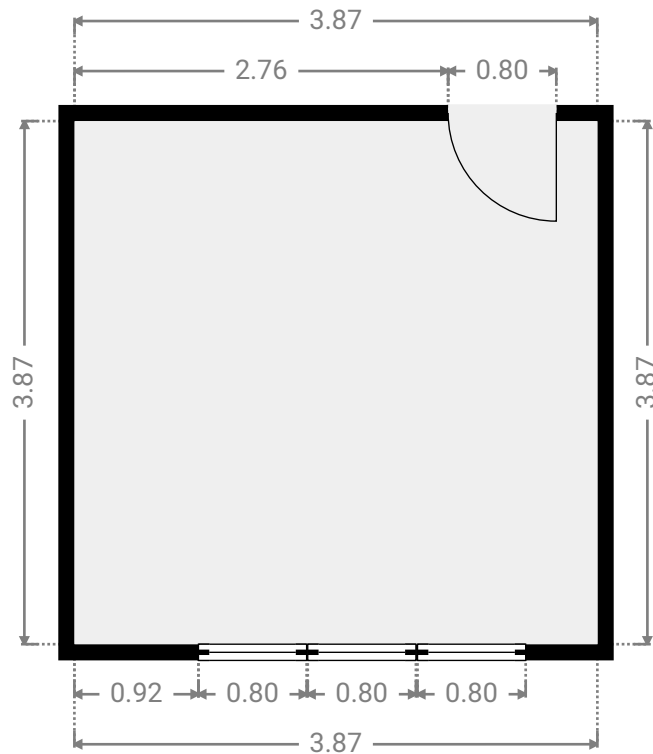
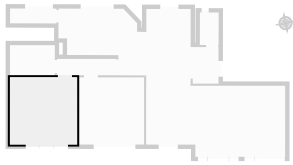

▼ Chambre 2 5e étage

LARGEUR : 3.74 m • LONGUEUR : 3.86 m
SURFACE : 14.43 m² • PÉRIMÈTRE : 15.20 m

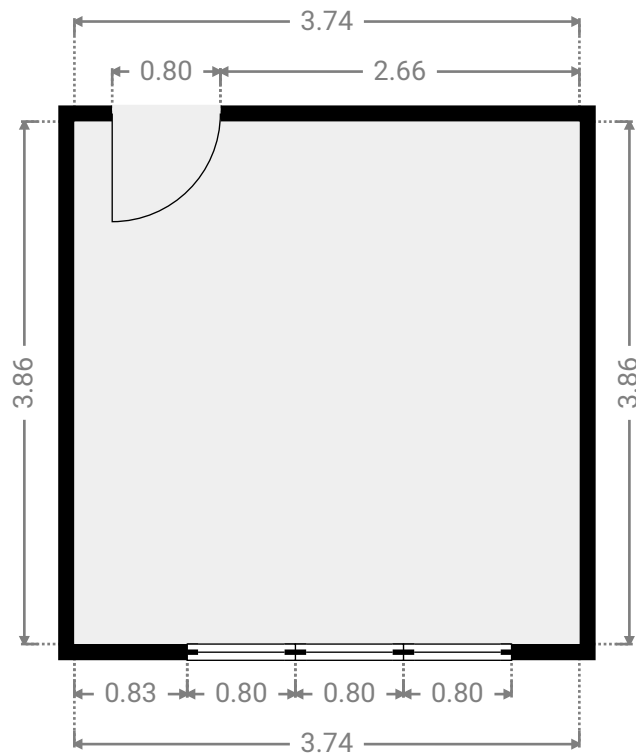
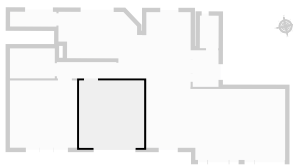

CONSTANT 250

SURFACE TOTALE : 99.64 m² • SURFACE HABITABLE : 99.64 m² • ÉTAGES : 1 • PIÈCES : 10

▼ Chauffage 5e étage

LARGEUR : 2.67 m • LONGUEUR : 0.85 m
SURFACE : 2.27 m² • PÉRIMÈTRE : 7.04 m

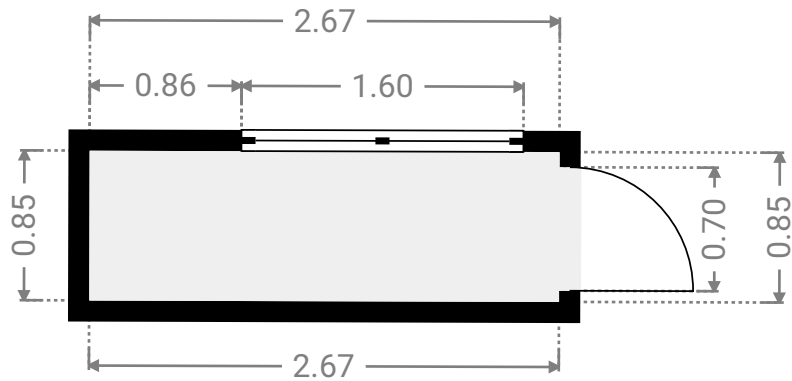
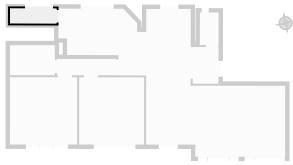

▼ Couloir 5e étage

LARGEUR : 3.42 m • LONGUEUR : 0.94 m
SURFACE : 3.21 m² • PÉRIMÈTRE : 8.72 m

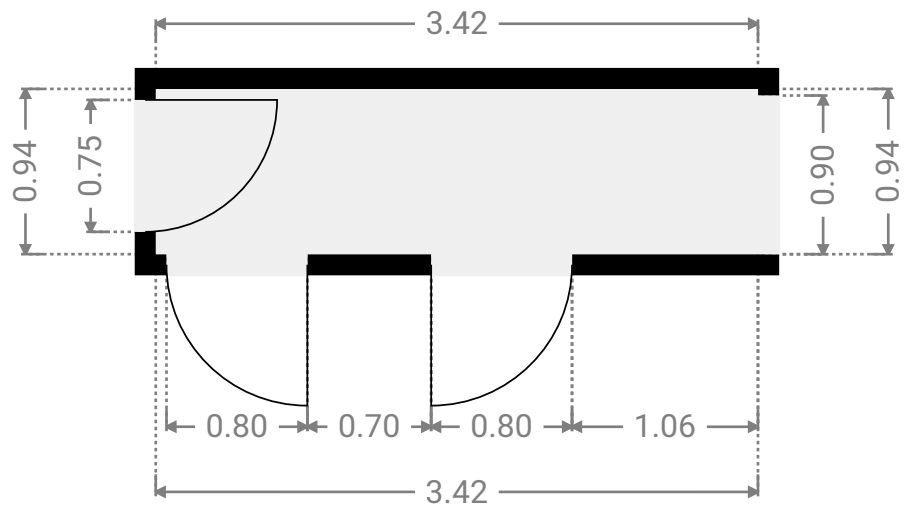
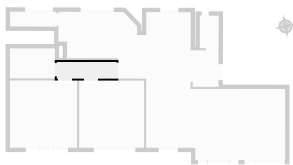

CONSTANT 250

SURFACE TOTALE : 99.64 m² • SURFACE HABITABLE : 99.64 m² • ÉTAGES : 1 • PIÈCES : 10

▼ Cuisine 5e étage

LARGEUR : 4.81 m • LONGUEUR : 3.83 m
SURFACE : 13.23 m² • PÉRIMÈTRE : 16.81 m

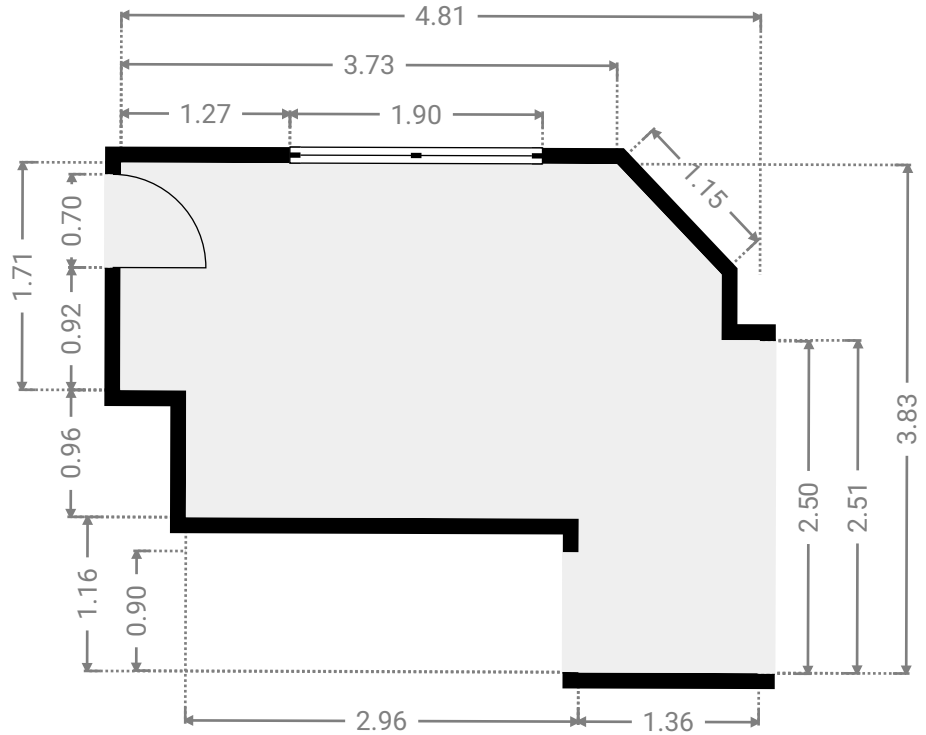
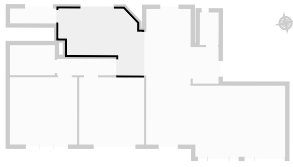

▼ Hall 5e étage

LARGEUR : 1.48 m • LONGUEUR : 2.10 m
SURFACE : 3.12 m² • PÉRIMÈTRE : 7.18 m

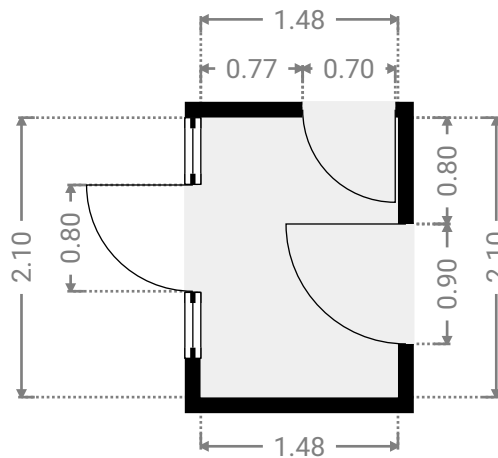
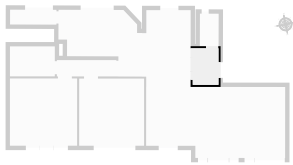

CONSTANT 250

SURFACE TOTALE : 99.64 m² • SURFACE HABITABLE : 99.64 m² • ÉTAGES : 1 • PIÈCES : 10

▼ S.D.D 5e étage

LARGEUR : 2.58 m • LONGUEUR : 1.72 m
SURFACE : 4.45 m² • PÉRIMÈTRE : 8.61 m

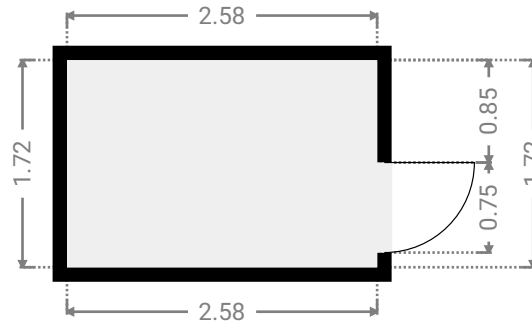
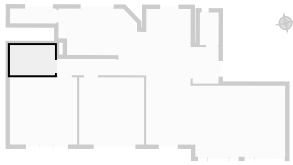

▼ Salle à manger 5e étage

LARGEUR : 2.68 m • LONGUEUR : 4.30 m
SURFACE : 11.28 m² • PÉRIMÈTRE : 13.95 m

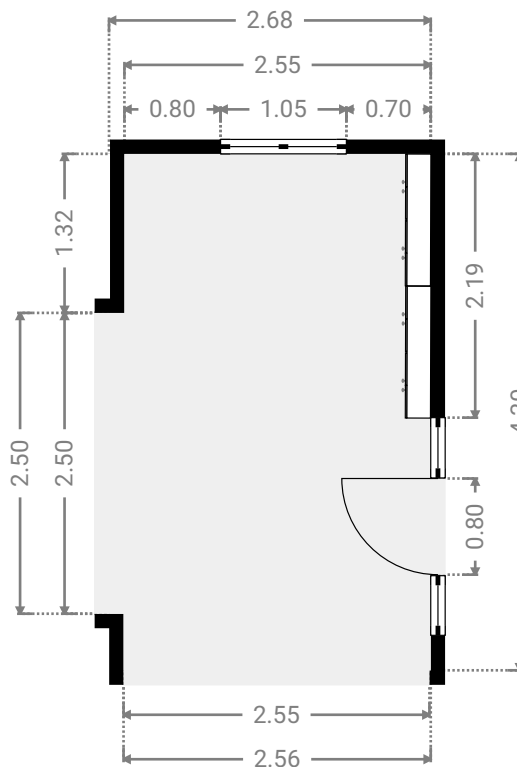
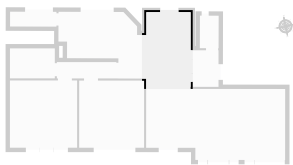

CONSTANT 250



SURFACE TOTALE : 99.64 m² • SURFACE HABITABLE : 99.64 m² • ÉTAGES : 1 • PIÈCES : 10

▼ Séjour 5e étage

LARGEUR : 8.00 m • LONGUEUR : 4.09 m
SURFACE : 30.72 m² • PÉRIMÈTRE : 24.17 m

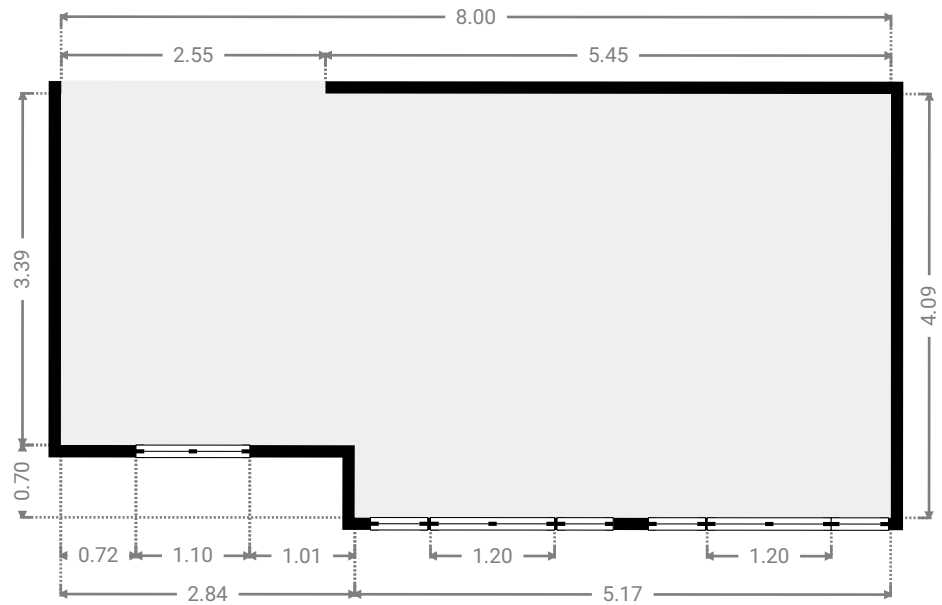
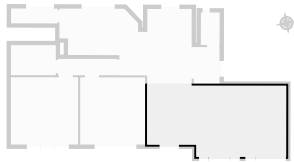

▼ W.C 5e étage

LARGEUR : 1.08 m • LONGUEUR : 1.87 m
SURFACE : 2.02 m² • PÉRIMÈTRE : 5.90 m

